

SZCZEGÓŁOWY OPIS PRZEDMIOTU ZAMÓWIENIA

I. Przedmiot zamówienia

Przedmiotem zamówienia jest wykonanie dokumentacji projektowej dla:

- przebudowy lokali biurowych polegających na połączeniu lokali biurowych;
- remontu trzech lokali biurowych;

Naczelnej Izby Lekarskiej znajdujących się w budynku wielorodzinnym przy ul. Jana III Sobieskiego 110 w Warszawie wraz z uzyskaniem decyzji o pozwoleniu o budowę oraz niezbędnych zaświadczeń, ekspertyz i świadectw.

II. Zakres przedmiotu zamówienia

L.p.	Opis części budynku	Literowe oznaczenie lokalu	Wielkość powierzchni	Zakres przedmiotu zamówienia
1	Piętro I - COBIK	A	336,32 m ²	Poza zakresem
2	Piętro 0 - część główna	B	494,10 m ²	X
3	Piętro I - część główna	B 1	603,00 m ²	X
4	Piętro I - NROZ i NSL	C	345,47 m ²	X
5	Piętro 0 – nowa część	D	602,10 m ²	X
RAZEM			2 380,99 m²	

III. Zadania w ramach przedmiotu zamówienia

- 1) Przebudowa lokali biurowych polegających na połączeniu lokalu biurowego C i lokalu biurowego D
- 2) Remont powierzchni biurowej lokalu D
- 3) Remont powierzchni biurowej lokalu C
- 4) Remont powierzchni biurowej lokalu B 1 - I piętro
- 5) Remont powierzchni biurowej lokalu B - parter

IV. Opis założeń

- 1) **Przebudowa lokali biurowych polegających na połączeniu lokalu biurowego C i lokalu biurowego D**
Należy odtworzyć połączenie lokali, które pierwotnie istniało.
- 2) **Remont powierzchni biurowej lokalu D**
Zmiana aranżacji zakłada:

- a) stworzenie pokoi i pomieszczeń zgodnie z poniższym zestawieniem bez ingerencji w konstrukcję, elewację, kubaturę budynku, ilość klatek schodowych;
- b) wykonanie nowych instalacji.

Planowana ilość pokoi i pomieszczeń:

- a) 1 pokój Kierownictwa NROZ;
- b) 1 pokój dla 2 pracowników NROZ;
- c) 1 pokój dla 3 pracowników NROZ;
- d) 1 pokój dla interesantów/petentów;
- e) 1 pomieszczenie - archiwum zaprojektowane zgodnie z wytycznymi IOD NIL;
- f) 1 pomieszczenie gospodarcze;
- g) 1 pomieszczenie techniczne;
- h) 1 pomieszczenie socjalne (aneks kuchenny);
- i) 3 pomieszczenia toalet;
- j) 1 pomieszczenie sali rozpraw;
- k) 2 pokoje - poczekalnia dla stron podczas rozpraw (w tym szatnia);
- l) 1 pomieszczenie Kierownictwa NSL;
- m) 1 pokój dla 5 pracowników podczas rozpraw (w tym szatnia);
- n) 1 pokój dla 2 pracowników NSL;
- o) 1 pokój dla 2 pracowników NSL;
- p) 1 pokój dla 2 pracowników NSL;
- q) 1 pomieszczenie ksero;
- r) 1 pomieszczenie – serwerownia zaprojektowane zgodnie z wytycznymi IOD NIL.

3) Remont powierzchni biurowej lokalu C

Zmiana aranżacji zakładu:

- c) stworzenie pokoi i pomieszczeń zgodnie z poniższym zestawieniem bez ingerencji w konstrukcję, elewację, kubaturę budynku, ilość klatek schodowych;
- d) modernizację istniejących instalacji.

Planowana ilość pomieszczeń:

- a) 4 pokoje dla Kierownictwa NRL;
- b) 2 pokoje dla Kierownictwa sekretariatu NRL;
- a) 3 pomieszczenia toalet;
- c) 1 pokój dla 5 pracowników - sekretariat główny;
- d) 1 pokój dla 2 pracowników - sekretariat kierownictwa NRL;
- e) 1 pomieszczenie gospodarcze.

4) Remont powierzchni biurowej lokalu B 1 - I piętro

Zmiana aranżacji zakładu:

- a) stworzenie pokoi i pomieszczeń zgodnie z poniższym zestawieniem bez ingerencji w konstrukcję, elewację, kubaturę budynku, ilość klatek schodowych;
- b) wykonanie nowych instalacji.

Planowana ilość pomieszczeń:

- a) 1 pokój dla 20 pracowników - komisja rewizyjna;
- b) 1 pokój dla RPL;
- c) 1 pokój dla Dyrektor Biura NIL;

- d) 1 pokój dla Skarbnika NRL;
- e) 1 pokój dla Głównej Księgowej;
- f) 1 pokój dla 3 pracowników księgowości;
- g) 1 pokój dla 2 pracowników działu prawnego;
- h) 1 pokój dla 2 pracowników działu prawnego;
- i) 1 pokój dla 2 pracowników działu prawnego;
- j) 1 pokój dla 2 pracowników działu prawnego;
- k) 1 pokój dla 2 pracowników działu prawnego;
- l) 1 pokój dla 2 pracowników działu IT;
- m) 1 pokój dla 2 pracowników działu IT;
- n) 1 pokój dla 2 pracowników działu komunikacji;
- o) 1 pokój dla 2 pracowników działu komunikacji;
- p) 1 pokój dla 3 pracowników działu komunikacji;
- q) 1 pokój dla 2 pracowników Gazety Lekarskiej;
- r) 1 pokój dla 2 pracowników Gazety Lekarskiej;
- s) 1 pokój dla 2 pracowników Gazety Lekarskiej;
- t) 1 pokój dla 2 pracowników administracji;
- u) 1 pokój dla 1 pracownika - egzaminy;
- v) 1 pokój dla 1 pracownika - kształcenie;
- w) 1 pokój dla 1 pracownika - współpraca zagraniczna;
- x) 1 pokój dla 1 pracownika CRL;
- y) 1 pokój dla 1 pracownika RUL;
- z) 1 pokój dla 1 pracownika IOD;
- aa) 1 pokój dla 1 pracownika - obsługa komisji;
- bb) 1 pokój dla 1 pracownika - kadry;
- cc) 3 pomieszczenia toalet z prysznicami;
- dd) 1 pomieszczenie gospodarcze;
- ee) 1 pomieszczenie socjalne (aneks kuchenny);
- ff) 1 pokój dla karmiącej matki;
- gg) 1 pomieszczenie ksero;
- hh) 2 pomieszczenia techniczne;

5) **Remont powierzchni biurowej lokalu B – parter**

Zmiana aranżacji zakładu:

- a) stworzenie pokoi i pomieszczeń zgodnie z poniższym zestawieniem bez ingerencji w konstrukcję, elewację, kubaturę budynku, ilość klatek schodowych;
- b) wykonanie nowych instalacji.

Planowana ilość pomieszczeń:

- a) 1 sala posiedzenia NRL dla 110 osób;
- b) 1 sala konferencyjna dzielona ściankami dla 20;
- c) 1 sala spotkań dla komisji i zespołów dla 30 osób;
- d) 1 sala dla gości dla 12 osób;
- e) 1 strefa cateringu;
- f) 1 strefa do obsługi catering;
- g) 1 studio nagrań dla mediów;
- h) 1 strefa do spożywania posiłków podczas cateringu;

- i) 1 strefę dla interesantów NIL;
- j) 1 strefę dla 1 pracownika recepcji/informacji;
- k) 1 strefę dla 1 pracownika ochrony;
- l) 1 strefę dla szatni;
- m) 1 Pomieszczenia gospodarcze;
- n) 3 pomieszczenia toalet;
- o) 2 pomieszczenia techniczne.

V. Sposób wykonania przedmiotu zamówienia

1) Przebudowa lokali biurowych polegających na połączeniu lokalu biurowego C i lokalu biurowego D

Wykonanie projektu budowlanego wraz z dokumentacją kosztorysową dla przebudowy lokali biurowych polegających na połączeniu lokali biurowych (należy odtworzyć połączenie lokali, które pierwotnie istniało) wraz z uzyskaniem decyzji o pozwoleniu na budowę oraz niezbędnych zaświadczeń, ekspertyz i świadectw.

Do wykonania dokumentacji projektowej można wykorzystać dokumentację archiwalną lokali lub w razie konieczności należy wykonać inwentaryzację lokali.

2) Remont powierzchni biurowej lokalu D

Wykonanie dokumentacji projektowej i kosztorysowej dla remontu powierzchni biurowej w niezbędnych branżach wraz z uzgodnieniem: w zakresie wymagań sanitarno-higienicznych oraz zgodności z przepisami bezpieczeństwa i higieny pracy, pod względem zgodności z wymaganiami ochrony przeciwpożarowej.

Należy przewidzieć:

- a) Wykonanie wstępnej koncepcji aranżacji wnętrza:
 - Poglądowy projekt rozmieszczenia wszystkich elementów wyposażenia;
 - Wizualizacja 3D pomieszczeń z wyposażeniem.
- b) Wykonanie dokumentacji projektowej:
 - Opracowanie rysunkowe i opisowe rozwiązań przestrzennych, plastycznych i technicznych;
 - Aranżacja rozmieszczenia elementów wyposażenia pomieszczeń;
 - Projekt (dobór) mebli, w tym mebli pod zabudowę wraz z określeniem materiałów oraz elementów wykończeniowych i detali wyposażenia z kolorystyką;
 - Wizualizacja 2D lub 3D pomieszczeń z wyposażeniem (wraz z ich opisami);
 - Wykaz wyposażenia wraz ze specyfikacją, podziałem na różne kategorie rodzajowe;
 - Wykonanie dokumentacji kosztorysowej.

3) Remont powierzchni biurowej lokalu C

Wykonanie dokumentacji projektowej i kosztorysowej dla remontu powierzchni biurowej w niezbędnych branżach wraz z uzgodnieniem: w zakresie wymagań sanitarno-higienicznych oraz zgodności z przepisami bezpieczeństwa i higieny pracy, pod względem zgodności z wymaganiami ochrony przeciwpożarowej.

Do wykonania dokumentacji projektowej można wykorzystać dokumentację archiwalną lokalu lub w razie konieczności należy wykonać inwentaryzację lokalu.

Należy przewidzieć:

- a) Wykonanie wstępnej koncepcji aranżacji wnętrz:
 - Poglądowy projekt rozmieszczenia wszystkich elementów wyposażenia;
 - Wizualizacja 3D pomieszczeń z wyposażeniem.
- b) Wykonanie dokumentacji projektowej:
 - Opracowanie rysunkowe i opisowe rozwiązań przestrzennych, plastycznych i technicznych;
 - Aranżacja rozmieszczenia elementów wyposażenia pomieszczeń;
 - Projekt (dobór) mebli, w tym mebli pod zabudowę wraz z określeniem materiałów oraz elementów wykończeniowych i detali wyposażenia z kolorystyką;
 - Wizualizacja 2D lub 3D pomieszczeń z wyposażeniem (wraz z ich opisami),
 - Wykaz wyposażenia wraz ze specyfikacją, podziałem na różne kategorie rodzajowe;
 - Wykonanie dokumentacji kosztorysowej.

4) Remont powierzchni biurowej lokalu B 1 - I piętro

Wykonanie dokumentacji projektowej i kosztorysowej dla remontu powierzchni biurowej w niezbędnych branżach wraz z uzgodnieniem: w zakresie wymagań sanitarno-higienicznych oraz zgodności z przepisami bezpieczeństwa i higieny pracy, pod względem zgodności z wymaganiami ochrony przeciwpożarowej uwzględniając postanowienie Mazowieckiego Komendanta Wojewódzkiego Państwowej Straży Pożarnej z dnia 5 lipca 2022 roku.

Do wykonania dokumentacji projektowej można wykorzystać dokumentację archiwalną lokalu lub w razie konieczności należy wykonać inwentaryzację lokalu.

Należy przewidzieć:

- a) Wykonanie wstępnej koncepcji aranżacji wnętrz:
 - Poglądowy projekt rozmieszczenia wszystkich elementów wyposażenia;
 - Wizualizacja 3D pomieszczeń z wyposażeniem.
- b) Wykonanie dokumentacji projektowej:
 - Opracowanie rysunkowe i opisowe rozwiązań przestrzennych, plastycznych i technicznych;
 - Aranżacja rozmieszczenia elementów wyposażenia pomieszczeń;
 - Projekt (dobór) mebli, w tym mebli pod zabudowę wraz z określeniem materiałów oraz elementów wykończeniowych i detali wyposażenia z kolorystyką;
 - Wizualizacja 2D lub 3D pomieszczeń z wyposażeniem (wraz z ich opisami),
 - Wykaz wyposażenia wraz ze specyfikacją, podziałem na różne kategorie rodzajowe;
 - Wykonanie dokumentacji kosztorysowej.

5) Remont powierzchni biurowej lokalu B – parter

Wykonanie dokumentacji projektowej i kosztorysowej dla remontu powierzchni biurowej w niezbędnych branżach wraz z uzgodnieniem: w zakresie wymagań sanitarno-higienicznych oraz zgodności z przepisami bezpieczeństwa i higieny pracy, pod względem zgodności z wymaganiami ochrony przeciwpożarowej uwzględniając

postanowienie Mazowieckiego Komendanta Wojewódzkiego Państwowej Straży Pożarnej z dnia 5 lipca 2022 roku.

Do wykonania dokumentacji projektowej można wykorzystać dokumentację archiwalną lokalu lub w razie konieczności należy wykonać inwentaryzację lokalu.

Należy przewidzieć:

- a) Wykonanie wstępnej koncepcji aranżacji wnętrz:
 - Poglądowy projekt rozmieszczenia wszystkich elementów wyposażenia;
 - Wizualizacja 3D pomieszczeń z wyposażeniem.
- b) Wykonanie dokumentacji projektowej:
 - Opracowanie rysunkowe i opisowe rozwiązań przestrzennych, plastycznych i technicznych;
 - Aranżacja rozmieszczenia elementów wyposażenia pomieszczeń;
 - Projekt (dobór) mebli, w tym mebli pod zabudowę wraz z określeniem materiałów oraz elementów wykończeniowych i detali wyposażenia z kolorystyką;
 - Wizualizacja 2D lub 3D pomieszczeń z wyposażeniem (wraz z ich opisami);
 - Wykaz wyposażenia wraz ze specyfikacją, podziałem na różne kategorie rodzajowe;
 - Wykonanie dokumentacji kosztorysowej.

VI. Poglądowa wizualizacja rozmieszczenia lokali względem budynku wielorodzinnego

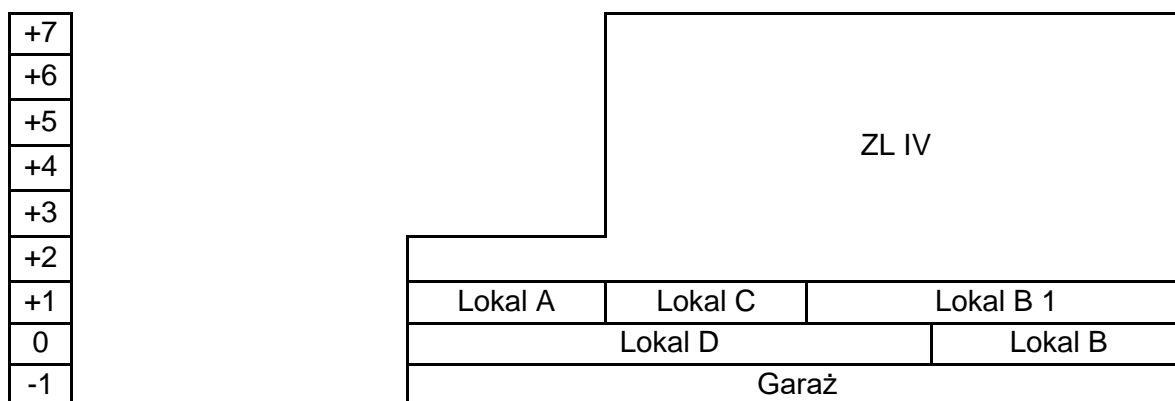

VII. Materiały wyjściowe dostarczane przez Zamawiającego

- a) dokumentacja archiwalna lokali;
- b) dokumentacja zawierająca podstawowe dane dotyczące budynku;
- c) wytyczne IOD NIL;
- d) postanowienie Mazowieckiego Komendanta Wojewódzkiego Państwowej Straży Pożarnej z dnia 5 lipca 2022 roku.